

GXM7W RS485



GXM7W avec bride standard

Points forts

- Codeur multitour à détection optique / RS485
- Résolution: 13 bits monotour et 12 bits multitour
- Bride standard ou bride synchro
- Protocole ASCII
- Possibilité de mettre jusqu'à 4 codeurs en réseau
- Fonctionnement esclave sur le réseau
- Haute tenue aux chocs et vibration

Option

- Protocoles RS485 spécifiques client

Caractéristiques électriques

Plage d'alimentation	10...30 VDC
Protection contre les courts-circuits	Oui
Consommation à vide	≤50 mA (24 VDC)
Temps d'initialisation	250 ms après mise sous tension
Interface	RS485
Fréquence d'horloge	37,5 kBaud
Adresse de l'esclave	Sélection par des entrées électriques
Points par tour	8192 / 13 bits
Nombre de tours	4096 / 12 bits
Précision	±0,025 °
Code	Binaire
Sens d'évolution du code	CW par défaut
Etage de sortie	RS485
Choc	DIN EN 61000-6-2
Emission	DIN EN 61000-6-4
Conformité	Certification UL / E63076

Caractéristiques mécaniques

Boîtier	ø58 mm
Axe	ø10 mm et bride standard ø6 mm et bride synchro
Bride	Standard ou synchro
Protection	IP 54 sans joint IP 65 avec joint d'étanchéité
Vitesse de rotation	≤10000 t/mn
Couple	≤0,015 Nm IP 54 ≤0,03 Nm IP 65
Moment d'inertie	20 gcm ²
Charge	≤20 N axial ≤40 N radial
Matière	Boîtier : acier Bride : aluminium
Température d'utilisation	-25...+85 °C -40...+85 °C (option)
Humidité relative	95% sans condensation
Résistance	DIN EN 60068-2-6 Vibration 10 g, 16-2000 Hz DIN EN 60068-2-27 Choc 200 g, 6 ms
Poids	400 g
Raccordement	Embase mâle ou sortie directe par câble

GXM7W RS485

Description du raccordement	
+U et 0V alim.	Alimentation du codeur
T,R IN	Entrées liaison série RS485.
T,R OUT	Sorties liaison série RS485. Il nécessaire de rajouter une résistance de terminaison de 150 Ω entre ces 2 bornes sur le dernier codeur du réseau RS485.
ZERO	Permet le calage à zéro du codeur. Entrée reliée par une résistance de rappel de 10 kΩ. Le calage à zéro du codeur est réalisé en envoyant une impulsion +U alim sur l'entrée ZERO. En fonctionnement normal cette entrée doit être impérativement reliée au 0V. Le temps de réponse de l'entrée est de 100 ms à l'activation et au relâchement.
V/R	Sélection du sens d'évolution du code. Entrée reliée par une résistance de rappel interne de 10 kΩ à +U alim : code croissant pour la rotation de l'axe en sens horaire. En reliant l'entrée au 0V : code croissant pour la rotation de l'axe en sens anti-horaire. L'entrée V/R doit être définitivement positionnée avant le calage à zéro par l'entrée ZERO.
Ident 1...2	Entrées de codage de l'adresse du codeur. Entrées reliées par une résistance de rappel interne de 10 kΩ à +U alim.

Adresse	2	3	4	5
Ident 1	1	0	1	0
Ident 2	1	1	0	0

Raccordement		
Borne	Câble	Désignation
1	brun	+U alimentation
2	noir	0V alimentation
3	bleu	T,R+ IN
4	beige	Ident 1
5	vert	T,R- OUT
6	jaune	Ident 2
7	violet	T,R- IN
8	brun/jaune	V/R
9	rose	T,R+ OUT
10	noir/jaune	Zero
11	-	-
12	-	-

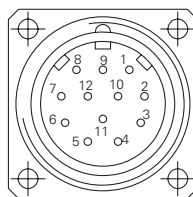

Niveaux électriques	
Interface	
Data	Sorties sur driver RS485
Entrées	
Niveau haut	>0,7 U alimentation
Niveau bas	<0,3 U alimentation
Impédance d'entrée	10 kΩ

Codeur absolu réseau

Axe sortant - Bride standard ou bride synchro
Codeur multitour 13 bits ST / 12 bits MT, RS485

GXM7W RS485

Dimensions

GXM7W bride standard

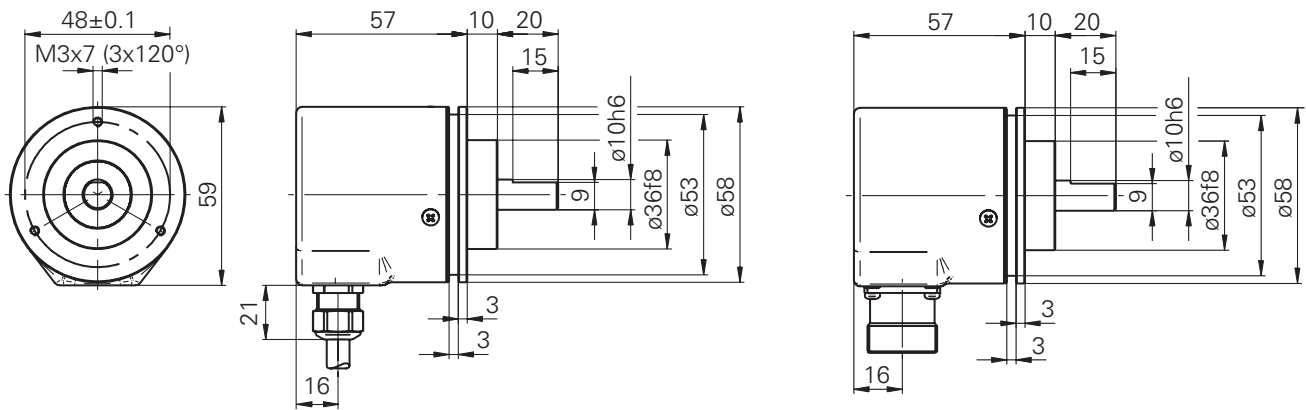
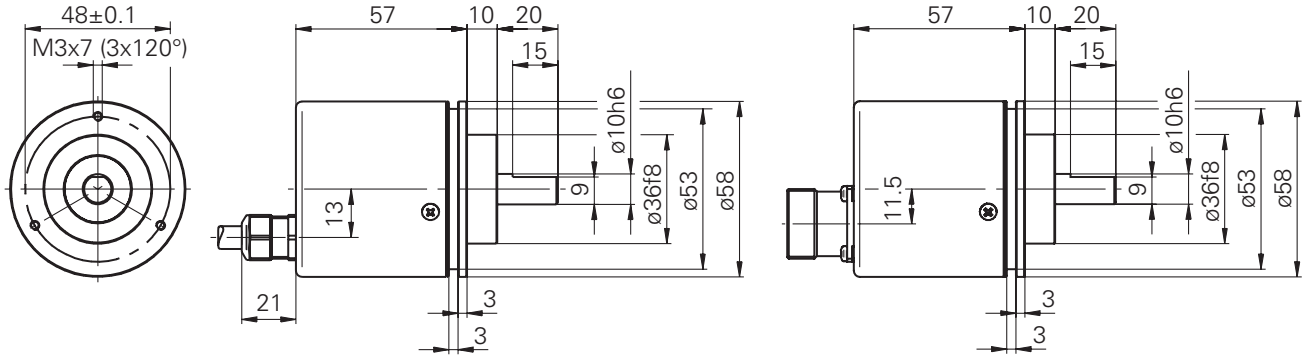

GXM7W bride synchro

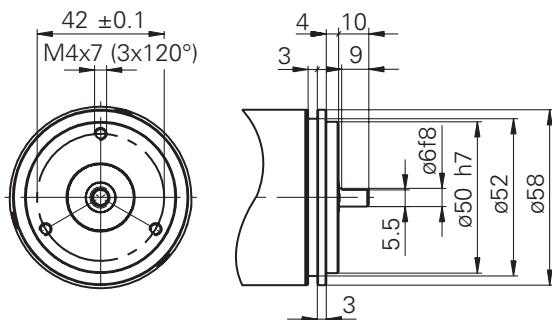

GXM7W - Connecteur

